

نقش واسطه‌ای نارضایتی از بدن در رابطه جهت‌گیری مقایسه اجتماعی با رضایت جنسی در زنان متأهل

فاطمه صفرعلیخانی^۱، فاطمه جعفری^۲،
عاطفه تاجیک رستمی^۳، فاطمه تاج‌زاده^۴، سمیرا مهرزاد^۵

چکیده

هدف پژوهش حاضر تعیین نقش واسطه‌ای نارضایتی از بدن در رابطه جهت‌گیری مقایسه اجتماعی با رضایت جنسی در زنان متأهل بود. پژوهش حاضر، به لحاظ هدف کاربردی و از نظر روش‌شناسی در گروه مطالعات توصیفی از نوع همبستگی بود. جامعه آماری این مطالعه کلیه زنان متأهل مراجعه‌کننده به خانه‌های سلامت منطقه ۲ شهر تهران در پاییز سال ۱۴۰۲ بود. حجم نمونه، ۳۸۵ نفر بود که به روش نمونه‌گیری در دسترس انتخاب شدند. در این مطالعه از فرم کوتاه پرسشنامه نارضایتی از بدن کوپر و همکاران (۱۹۸۷)، مقیاس جهت‌گیری مقایسه اجتماعی گیبونز و بانک (۱۹۹۹) و پرسشنامه رضایت جنسی هادسون و همکاران (۱۹۸۱) به‌عنوان ابزار ارزیابی استفاده شد. رابطه بین متغیرها با آزمون همبستگی پیرسون و مدل پژوهش با تکنیک مدل‌سازی معادلات ساختاری با استفاده از نرم‌افزارهای آماری SPSS 28 و AMOS 24 آزمون شد. نتایج این پژوهش نشان داد جهت‌گیری مقایسه اجتماعی به‌طور معکوس قادر به پیش‌بینی رضایت جنسی در زنان متأهل بود. همچنین، جهت‌گیری مقایسه اجتماعی می‌تواند به‌طور مستقیم نارضایتی از بدن را پیش‌بینی کند و نارضایتی از بدن می‌تواند به‌طور معکوس رضایت جنسی را پیش‌بینی کند. درنهایت، نارضایتی از بدن می‌تواند

-
- ۱- کارشناسی ارشد روانشناسی عمومی، گروه روانشناسی، دانشگاه آزاد اسلامی، واحد بوئین زهرا، قزوین، ایران.
safaralikhani@gmail.com
 - ۲- کارشناسی ارشد روانشناسی عمومی، دانشگاه آزاد اسلامی، البرز، ایران. (نویسنده مسئول)
Fjfatemeh313@gmail.com
 - ۳- کارشناسی ارشد روانشناسی بالینی، گروه روانشناسی، دانشگاه آزاد اسلامی، واحد تهران غرب، تهران، ایران.
Tajikatefe909@gmail.com
 - ۴- کارشناسی ارشد روانشناسی بالینی، گروه روانشناسی، دانشگاه آزاد اسلامی، واحد تهران جنوب، تهران، ایران.
m.tajzadeh3166@gmail.com
 - ۵- دانشجوی کارشناسی ارشد روانشناسی سلامت، گروه روانشناسی، دانشکده علوم پزشکی، دانشگاه آزاد اسلامی، قم، ایران.
samiramehrzaad1379@gmail.com

رابطه جهت‌گیری مقایسه اجتماعی با رضایت جنسی در زنان متأهل واسطه کند ($p < 0/05$). با توجه به یافته‌های این مطالعه می‌توان نتیجه گرفت که روان‌شناسان و مشاوران خانواده و حوزه سلامت جنسی می‌توانند از طریق برگزاری دوره‌ها و کارگاه‌های آموزش روانی با محور کاهش مقایسه اجتماعی و نارضایتی از بدن، رضایت جنسی در زنان متأهل را بهبود بخشند.

واژه‌گان کلیدی: جهت‌گیری مقایسه اجتماعی؛ رضایت جنسی؛ نارضایتی از بدن.

مقدمه

هسته اصلی عملکرد خانواده، رابطه زن و شوهر و میزان رضایت آن‌ها از جنبه‌های مختلف رابطه زناشویی است (بخشی‌پور و نصرت طلب حقی، ۱۴۰۱). رضایت جنسی^۱ از مهم‌ترین جنبه‌های زندگی زناشویی می‌باشد که به‌عنوان یک پاسخ مؤثر در ارزیابی ذهنی فرد از ابعاد مثبت و منفی عملکرد جنسی محسوب می‌شود (کریم زاده و همکاران، ۱۴۰۲). این سازه با ارزیابی فرد از تجربیات و احساسات جنسی فردی تعریف نمی‌شود، بلکه بیشتر مبتنی بر ارزیابی روابط جنسی است (نولین^۲ و همکاران، ۲۰۲۴). مطالعات نشان داده‌اند رضایت جنسی، یکی از اصلی‌ترین علل دلزدگی زناشویی^۳ در زنان متأهل است (متشفیع و همکاران، ۱۴۰۱؛ حق جو و جوانبخت کشیکانی، ۱۴۰۰)؛ بنابراین شناسایی عوامل پیش‌بینی‌کننده این متغیر بسیار حائز اهمیت است چراکه می‌تواند در جهت بهبود رضایت جنسی مورد استفاده قرار گیرند (وانگ^۴ و همکاران، ۲۰۲۳). مقایسه اجتماعی^۵ یکی از متغیرهای احتمالی پیش‌بینی‌کننده رضایت جنسی است که به تمایل استفاده از افراد دیگر به‌عنوان منابع اطلاعاتی برای تعیین نحوه عملکرد ما نسبت به دیگران (مقایسه توانایی)، یا اینکه چگونه باید رفتار، فکر و احساس کنیم (مقایسه نظر) اشاره دارد (وردوین^۶ و همکاران، ۲۰۲۰). این مقایسه‌ها، اطلاعاتی درباره توانایی‌های خودمان و دیگران، جایگاه اجتماعی و عملکرد به فرد می‌دهد و به وی امکان می‌دهد تا به راحتی در دنیای اجتماعی حرکت کند. مقایسه اجتماعی به‌عنوان یکی از ویژگی‌های اصلی تکامل اجتماعی انسان مطرح شده است (جیانگ و انجین^۷، ۲۰۲۰). بسته به جهت مقایسه می‌توان مقایسه‌های اجتماعی را به سه دسته مقایسه‌های موازی^۸ (با افرادی که شبیه به خود هستند)، مقایسه‌های رو به پایین یا نزولی^۹ (با افرادی که نسبت به خود پایین‌تر

1 Sexual satisfaction

2 Nolin

3 Marital Burnout

4 Wang

5 Social comparison

6 Verduyn

7 Jiang & Ngien

8 Parallel comparison

9 Downward comparison

هستند) و مقایسه‌های رو به بالا یا صعودی^۱ (با افرادی که از خود برتر هستند) تقسیم کرد (سیولس و وایلس^۲، ۲۰۲۴). بر اساس تحقیقات انواع مقایسه‌های اجتماعی می‌تواند تأثیرهای متفاوتی بر افراد داشته باشد. به‌عنوان مثال، مقایسه خود با افراد برتر ممکن است به احساسات مثبت مانند الهام گرفتن یا احساسات منفی مانند افسردگی و یا حسادت منجر شود؛ علاوه بر این، مقایسه خود با افراد پایین‌تر ممکن است به احساسات خوشایندی مانند غرور یا خوشحالی از بدحالی دیگران یا احساسات ناخوشایندی مانند نگرانی یا همدردی بیانجامد (گربر^۳ و همکاران، ۲۰۱۸).

یافته‌های برخی مطالعات حاکی از آن است که مقایسه اجتماعی چه به‌صورت عمومی و کلی و چه به شکل توجه به‌ظاهر با نارضایتی از بدن^۴ مرتبط است که امکان دارد از این طریق سلامت جنسی^۵ فرد را تهدید کند (کوالم^۶ و همکاران، ۲۰۲۰). باین حال تمامی افراد درگیر در مقایسه‌های عمومی سطح بالا، بر ظاهر به‌عنوان نقطه‌ی برجسته‌ی مقایسه توجه نمی‌کنند که این مسئله می‌تواند منجر به تضعیف ارتباط احتمالی مقایسه‌ی اجتماعی و عدم رضایت از بدن گردد. از دیدگاهی متفاوت، فقط ارزیابی مقایسه ظاهری می‌تواند نتایج منفی داشته باشد زیرا در این ارزیابی، آثار بالقوه‌ی سایر مقایسه‌های مرتبط با بدن بر روی عدم رضایت از بدن در نظر گرفته نمی‌شوند (دلیر و ساریخانی، ۱۴۰۱). برخی پژوهشگران بر این باورند هنگامی که افراد، به‌ویژه زنان، زمانی که درگیر الگوهای تبلیغاتی صنعت مد، چه در فضای واقعی و چه در فضای مجازی می‌گردند، دچار فرایند مقایسه اجتماعی می‌شوند بدین نحو که آن‌ها نسبت به وضعیت بدنی خود حساس‌تر می‌شوند و با ناکامی در دستیابی به ایده‌آل تبلیغاتی، دچار نارضایتی از بدن می‌شوند (کوشا و طهوری، ۱۳۹۸).

نارضایتی از بدن شامل باورها و احساسات منفی ناکارآمد در مورد وزن و ظاهر است (کوساک^۷ و همکاران، ۲۰۲۲). نارضایتی از تصویر بدنی به ارزیابی منفی از اندازه، شکل و وزن

1 Upward comparison

2 Suls & Wills

3 Gerber

4 Body dissatisfaction

5 Sexual health

6 Kvaalem

7 Cusack

بدن برمی‌گردد و به تمایز بین بدن واقعی و تصویر بدن ایده‌آل اشاره دارد (پترای و مور^۱، ۲۰۲۳). هنگامی که زنان نمی‌توانند با آرمان‌های زیبایی فرهنگی - اجتماعی تعیین‌شده روبه‌رو شوند، اغلب دچار نارضایتی از بدن می‌شوند (سامسون و زایتسوف^۲، ۲۰۲۳). بررسی پیشینه پژوهشی در این خصوص نشان می‌دهد که مطالعات معدود نسبتاً مشابهی در این خصوص وجود دارد برای مثال دلیر و ساریخانی (۱۴۰۱) به این نتیجه دست یافتند که تصویر بدنی و مقایسه اجتماعی قادر به پیش‌بینی سلامت جنسی زنان سالمند هستند. سون^۳ و همکاران (۲۰۲۳) نیز گزارش کردند که مقایسه اجتماعی رو به بالا و پایین رابطه مثبت بین استفاده از برنامه تناسب‌اندام و رضایت از بدن را واسطه می‌کند. افرادی که درگیر مقایسه اجتماعی می‌شوند، کاهش رضایت بدنی، کاهش عاطفه مثبت و افزایش عاطفه منفی را تجربه کرده‌اند. کوالم^۴ و همکاران (۲۰۲۰) نیز به این نتیجه رسیدند که نارضایتی از بدن به‌طور معناداری نارضایتی جنسی در مردان و مردان را پیش‌بینی می‌کنند.

به‌طورکلی، بررسی ادبیات پژوهشی نشان می‌دهد با توجه به مطالعات اندک و بعضاً ناهمسو در این حوزه و نیز خلأ پژوهشی در خصوص بررسی ترکیب این متغیرها در جامعه زنان متأهل، توجه به موضوع نقش واسطه‌ای نارضایتی از بدن در رابطه جهت‌گیری مقایسه اجتماعی با رضایت جنسی در زنان متأهل ضرورت دارد. هدف از این پژوهش، این مسئله بود که نقش واسطه‌ای نارضایتی از بدن در رابطه جهت‌گیری مقایسه اجتماعی با رضایت جنسی در زنان متأهل شناسایی شود. در این راستا آزمودنی‌ها با ابزارهای مرتبط با این پژوهش ارزیابی شدند. لذا با عنایت به تمامی موارد اشاره‌شده پرسش اصلی در این پژوهش عبارت بود از اینکه: آیا نارضایتی از بدن می‌تواند رابطه جهت‌گیری مقایسه اجتماعی با رضایت جنسی در زنان متأهل را واسطه کند؟

روش

پژوهش حاضر به لحاظ هدف، کاربردی و از نظر روش‌شناسی در گروه مطالعات توصیفی از

1 Petrie & Moore

2 Samson & Zaitsoff

3 Sun

4 Kvaalem

نوع همبستگی بود. جامعه آماری این مطالعه کلیه زنان متأهل مراجعه‌کننده به خانه‌های سلامت منطقه ۲ شهر تهران در پاییز سال ۱۴۰۲ بود. حجم نمونه بر اساس فرمول کوکران در جوامع نامعلوم ($d=0/05$)، ۳۸۵ نفر در نظر گرفته شد که به روش نمونه‌گیری در دسترس انتخاب شدند. ملاک‌های ورود به پژوهش عبارت بودند از: ۱- زنان متأهل ۲- دامنه سنی ۲۰ تا ۴۰ سال ۳- حداقل ۱ سال از زندگی مشترکشان گذشته باشد ۳- حداقل تحصیلات سیکل باشد ۴- عدم ابتلا به مشکلات روان‌پزشکی یا جسمانی حاد ۴- رضایت و همکاری در پژوهش. ملاک خروج از پژوهش عبارت بود از: پاسخگویی ناقص یا بر اساس یک الگوی غیرمنطقی به پرسشنامه‌ها. پیش از پاسخگویی، از شرکت‌کنندگان درخواست شد توضیحات مندرج در پرسشنامه را که در خصوص حفظ حریم خصوصی و رازداری، تعداد گویه‌ها، مدت زمان تقریبی پاسخگویی و اشاره کلی به هدف پژوهش است، با دقت مطالعه کنند و رضایت، خود را به صورت کتبی اعلام نمایند. شرکت‌کنندگان در این پژوهش با فرم کوتاه پرسشنامه نارضایتی از بدن کوپر و همکاران (۱۹۸۷)، مقیاس جهت‌گیری مقایسه اجتماعی گیبونز و بانک (۱۹۹۹) و پرسشنامه رضایت جنسی هادسون و همکاران (۱۹۸۱) ارزیابی شدند. پس از گردآوری داده‌ها، رابطه بین متغیرها با آزمون همبستگی پیرسون و مدل پژوهش با تکنیک مدل‌سازی معادلات ساختاری (SEM) با استفاده از نرم‌افزارهای آماری SPSS 28 و AMOS 24 آزمون شد.

ابزار سنجش

فرم کوتاه پرسشنامه نارضایتی از بدن کوپر و همکاران (۱۹۸۷)

فرم کوتاه پرسشنامه نارضایتی از بدن کوپر، یک ابزار خودگزارشی دارای ۸ آیتم و برای ارزیابی نارضایتی بدنی توسط کوپر^۱ و همکاران (۱۹۸۷) طراحی شده است. شیوه نمره‌گذاری این پرسشنامه به صورت طیف لیکرت ۶ درجه‌ای (هرگز = ۱ تا همیشه = ۶) است. برای محاسبه نمره نهایی پرسشنامه، مجموع نمرات همه آیتم‌ها لحاظ می‌شود. هرچه نمره نهایی شرکت‌کننده بالاتر باشد، نارضایتی از بدن بیشتر خواهد بود و بالعکس؛ بنابراین حداقل نمره در این

پرسشنامه برابر با ۸ و حداکثر نمره برابر با ۴۸ است. در این پرسشنامه مقدار $0/86$ برای KMO بیانگر کفایت نمونه بود. همچنین رد فرض صفر در آزمون بارتلت نشان می‌دهد سؤالات در این مقیاس با یکدیگر همبستگی دارند و روایی مطلوبی دارد. همچنین پایایی به روش آلفای کرونباخ این پرسشنامه، $0/87$ گزارش شد (کوپر و همکاران، ۱۹۸۷). ارشدی و منصوری نیک (۱۳۹۸) نیز روایی سازه این پرسشنامه را مطلوب و پایایی از طریق محاسبه آلفای کرونباخ را $0/87$ گزارش کردند. در مطالعه حاضر، پایایی به روش آلفای کرونباخ برای نمره کل این پرسشنامه، $0/81$ به دست آمد.

مقیاس جهت‌گیری مقایسه اجتماعی گیبونز و بانک (۱۹۹۹)

مقیاس جهت‌گیری مقایسه اجتماعی دارای ۹ آیم و برای ارزیابی میزان جهت‌گیری مقایسه اجتماعی توسط گیبونز و بانک^۱ (۱۹۹۹) طراحی شده است. این پرسشنامه دارای دو خرده مقیاس توانایی و عقیده می‌باشد. شیوه نمره‌گذاری این پرسشنامه بر اساس طیف لیکرت ۵ درجه‌ای (کاملاً مخالفم = ۱، مخالفم = ۲، نظری ندارم = ۳، موافقم = ۴ و کاملاً موافقم = ۵) می‌باشد. هر چه نمره اکتسابی فرد بیشتر باشد، سطح جهت‌گیری مقایسه اجتماعی بالاتر خواهد بود و بالعکس. گیبونز و بانک (۱۹۹۹) پایایی مقیاس را در نمونه‌های مختلف بین $0/77$ تا $0/85$ گزارش و روایی مقیاس را نیز با استفاده از روش‌های روایی وابسته به ملاک و روایی سازه تأیید کرده‌اند. آن‌ها برای بررسی روایی وابسته به ملاک مقیاس از ملاک‌های زیادی از جمله عزت‌نفس و خوش‌بینی استفاده کردند. در پژوهش بانک، بنبروک، استیگلیس، واندنبرگ، ساندرمن و هاگدورن (۲۰۱۲) پایایی مقیاس با استفاده از ضریب آلفای کرونباخ $0/83$ گزارش شده است. احمدی قوزلوجه و مهدی زاده تواسانی (۱۳۹۸) در بررسی ویژگی‌های روان‌سنجی ضریب آلفای کرونباخ برای عامل توانایی $0/72$ ، عامل عقیده $0/80$ و نسخه فارسی مقیاس جهت‌گیری اجتماعی $0/80$ به دست آمد از نظر آماری معنادار بود. روایی مقیاس نیز با استفاده از روش‌های روایی وابسته به ملاک و روایی سازه تأیید شد. همچنین تحلیل عاملی تأییدی نشان‌دهنده برازش مدل دو عاملی مقیاس بود (احمدی قوزلوجه و مهدی

زاده توانسانی، ۱۳۹۸). در مطالعه حاضر، پایایی به روش آلفای کرونباخ برای نمره کل این پرسشنامه، ۰/۷۹ به دست آمد.

پرسشنامه رضایت جنسی هادسون و همکاران (۱۹۸۱)

پرسشنامه رضایت جنسی دارای ۲۵ آیتم برای میزان رضایت جنسی توسط هادسون و همکاران (۱۹۸۱) طراحی شده است. شیوه نمره‌گذاری آیتم‌ها بر اساس مقیاس طیف لیکرت ۷ درجه‌ای (از هرگز = ۰ تا همیشه = ۶) است؛ بنابراین حداقل امتیاز ممکن، صفر و حداکثر ۱۵۰ خواهد بود. هرچه نمره اکتسابی فرد بالاتر باشد، میزان رضایت زناشویی بیشتر باشد و بالعکس. ثبات درونی این مقیاس توسط طراحان محاسبه و آلفای کرونباخ آن ۰/۹۱ به دست آمد. اعتبار مقیاس نیز با روش بازآزمایی با فاصله یک هفته محاسبه گردید که برابر ۰/۹۳ شد. روایی مقیاس از طریق روایی تفکیکی نیز محاسبه گردید که نتایج نشان داد مقیاس توانایی تشخیص زوجین دارا و فاقد مشکلات جنسی را دارد (هادسون و همکاران، ۱۹۸۱). پایایی این ابزار به روش آلفای کرونباخ ۰/۸۹ گزارش شده است (مشعوفی، مردی و هاشمیان، ۱۴۰۱). در مطالعه حاضر، میزان پایایی به روش آلفای کرونباخ نمره کل این پرسشنامه به ترتیب ۰/۹۳ به دست آمد که میزان قابل قبولی محسوب می‌شود.

یافته‌ها

پیش از انجام تحلیل نهایی به غربالگری داده‌ها پرداخته شد و داده‌های پرت تک متغیره با نمودار جعبه‌ای و داده‌های پرت چندمتغیره با فاصله ماه‌الانوبیس شناسایی و اصلاح شدند. مفروضه عدم همخطی چندگانه با عامل تورم واریانس ارزیابی شد که آماره به‌دست‌آمده برای جهت‌گیری مقایسه اجتماعی و نارضایتی از بدن برابر با ۱/۲۸ بود که کمتر از معیار ۵ بود و نشان از عدم وجود همخطی چندگانه داشت. مفروضه نرمال بودن چندمتغیره با بررسی مقادیر کشیدگی و نسبت بحرانی که در خروجی نرم‌افزار ایموس گزارش می‌شود ارزیابی شد و چون نسبت بحرانی به‌دست‌آمده برابر با ۲/۰۷ بود و در دامنه ۲/۵۶- تا ۲/۵۶+ بود، مفروضه نرمال بودن چندمتغیره تأیید شد. در این پژوهش رابطه بین متغیرها با آزمون همبستگی پیرسون و مدل پژوهش با تکنیک مدل‌سازی معادلات ساختاری (SEM) آزمون شد. حداکثر سطح

خطای آلفا جهت آزمون فرضیه‌ها، مقدار $0/05$ تعیین شد ($p \leq 0/05$). تجزیه و تحلیل داده‌ها با استفاده از نرم‌افزارهای آماری SPSS 28 و AMOS 24 انجام شد.

نمونه آماری پژوهش شامل زنان متأهل بود که از نظر تحصیلات 60 نفر (15/6٪) دارای تحصیلات پایین‌تر از دیپلم، 115 نفر (29/9٪) دارای تحصیلات دیپلم، 142 نفر (36/9٪) دارای تحصیلات کاردانی یا کارشناسی و 68 نفر (17/6٪) دارای تحصیلات کارشناسی ارشد یا دکتری بودند. میانگین سن پاسخگویان 35/64 سال با انحراف استاندارد 5/72 بود که دامنه سنی از حداقل 23 تا حداکثر 49 سال بود. میانگین مدت ازدواج پاسخگویان 12/26 سال با انحراف استاندارد 6/31 بود که در بازه حداقل 3 تا حداکثر 21 سال قرار داشت. در جدول 1 آماره‌های توصیفی متغیرها و همبستگی بین متغیرها با آزمون همبستگی پیرسون آمده است.

جدول 1. آزمون همبستگی پیرسون بین متغیرهای اصلی به همراه آماره‌های توصیفی

متغیرها	جهت‌گیری مقایسه اجتماعی	نارضایتی از بدن	جهت‌گیری مقایسه‌ای	میانگین	انحراف معیار	کجی	کشیدگی
جهت‌گیری مقایسه اجتماعی	1			29/68	4/76	-0/43	0/36
نارضایتی از بدن	0/53**	1		33/74	6/92	-0/79	-0/50
رضایت جنسی	-0/46**	-0/42**	1	64/51	12/16	0/82	-0/68

مطابق نتایج جدول 1، نرمال بودن تک متغیره با شاخص‌های کجی و کشیدگی بررسی شد و چون مقادیر کجی و کشیدگی تمامی متغیرها در دامنه $+1$ تا -1 به دست آمد نشان از تأیید مفروضه نرمال بودن تک متغیره داشت. نتایج آزمون همبستگی نشان داد رابطه معنی‌داری بین متغیرهای پیش‌بین شامل جهت‌گیری مقایسه اجتماعی و نارضایتی از بدن با متغیر وابسته یا ملاک یعنی رضایت جنسی مشاهده شد ($p < 0/05$). جهت رابطه‌ها منفی بود و بیانگر این بود

که افزایش جهت‌گیری مقایسه اجتماعی و نارضایتی از بدن با کاهش رضایت جنسی همراه بود. شدت همبستگی‌ها برای جهت‌گیری مقایسه اجتماعی متوسط ($r = -0/46$) و برای نارضایتی از بدن نیز مقداری متوسط ($r = -0/42$) بود. بین جهت‌گیری مقایسه اجتماعی با نارضایتی از بدن رابطه مثبت با شدت نسبتاً قوی ($r = -0/53$) مشاهده شد ($p < 0/05$).

مدل مفهومی پژوهش با استفاده از تکنیک مدل‌سازی معادلات ساختاری و در نرم‌افزار ایموس آزمون شد. شکل ۱ مدل تجربی در حالت ضرایب استاندارد است و سطح معنی‌داری با علامت ستاره مشخص شده است.

شکل ۱- مدل تجربی در حالت ضرایب مسیر استاندارد ($p < 0/05$ و $p < 0/01$) (**)

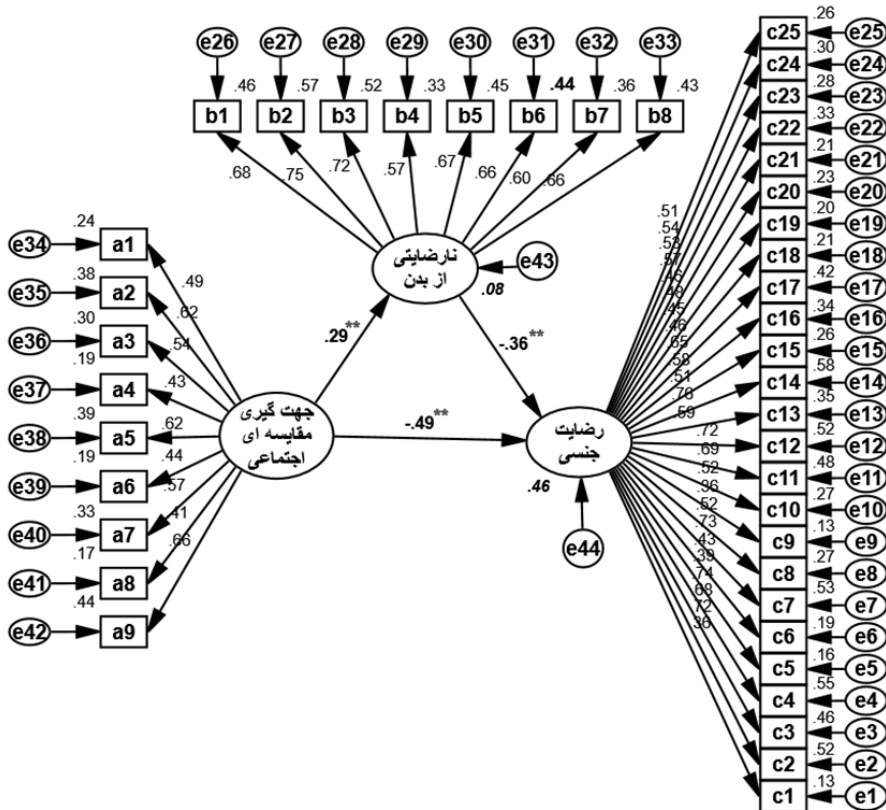

شکل ۱ نشان داد تمامی مسیرها در مدل معنی‌دار بود و روابط بین سازه‌های اصلی در سطح اطمینان حداقل ۹۹ درصد معنی‌دار بود ($p < 0/01$). شاخص‌های برازش مدل در جدول ۲ آمده است.

جدول ۲. شاخص‌های برازش مدل

شاخص بrazش	R ²	PGFI	IFI	NFI	CFI	GFI	RMSEA	Chi square/df
معیار*	> ۰/۳۳	> ۰/۷۰	> ۰/۹۰	> ۰/۹۰	> ۰/۹۰	> ۰/۹۰	< ۰/۰۸	در بازه ۱ تا ۵
نتیجه	۰/۴۶	۰/۷۵	۰/۸۸	۰/۹۳	۰/۸۶	۰/۹۴	۰/۰۷۶	۳/۵۷

در مجموع با ارزیابی تمامی شاخص‌های برازش در جدول ۲ می‌توان استنباط کرد در مدل تجربی تمامی شاخص‌های برازش مقدار متوسط یا مطلوبی دارند. هیچ‌کدام از شاخص‌های برازش مقدار ضعیفی ندارند، دو شاخص برازش IFI و CFI مقدار متوسطی دارند و سایر شاخص‌های برازش مقدار مطلوبی دارند که نشان داد کلیت مدل تأیید شد و داده‌ها با مدل مفهومی تطابق داشتند. ضریب تعیین متغیر وابسته رضایت جنسی برابر با ۰/۴۶ بود که مقدار قابل قبولی بود چون بیشتر از مقدار متوسط ۰/۳۳ بود. بر این اساس متغیرهای پیش‌بین جهت‌گیری مقایسه اجتماعی و نارضایتی از بدن توانستند ۴۶ درصد از واریانس رضایت جنسی را تبیین کنند. در جدول ۳ نتایج روابط مستقیم آمده است.

جدول ۳. نتایج بررسی اثرات مستقیم بر اساس نتایج آزمون مدل‌سازی معادلات ساختاری

نوع تأثیر	ضریب استاندارد	ضریب غیراستاندارد	خطای استاندارد	مقدار t	مقدار p
جهت‌گیری مقایسه اجتماعی - نارضایتی از بدن	۰/۲۸۶	۰/۲۶۳	۰/۰۷۳	۳/۵۹	< ۰/۰۰۱
جهت‌گیری مقایسه اجتماعی - رضایت جنسی	-۰/۴۸۶	-۰/۴۳۹	۰/۰۸۵	-۵/۱۹	< ۰/۰۰۱
نارضایتی از بدن - رضایت	-۰/۳۵۶	۰/۳۵۱	۰/۰۷۲	۴/۸۸	< ۰/۰۰۱

مقدار p	مقدار t	خطای استاندارد	ضریب غیر استاندارد	ضریب استاندارد	نوع تأثیر
					جنسی

یافته‌ها (جدول ۳) نشان داد که تأثیر مستقیم جهت‌گیری مقایسه اجتماعی بر رضایت جنسی تأیید شد ($p < 0/05$) که جهت تأثیر منفی و شدت تأثیر برابر با $0/486-$ بود. تأثیر متغیر میانجی نارضایتی از بدن بر رضایت جنسی تأیید شد که جهت تأثیر منفی و شدت تأثیر برابر با $0/356-$ بود ($p < 0/05$). همچنین تأثیر جهت‌گیری مقایسه اجتماعی بر متغیر میانجی نارضایتی از بدن تأیید شد که جهت تأثیر مثبت و شدت تأثیر برابر با $0/286$ بود ($p < 0/05$). آزمون نقش میانجی‌گری به کمک روش بوت استرایپینگ و خطای استاندارد حاصل از این روش و در نرم‌افزار ایموس تحلیل شد که یافته‌ها در جدول ۴ آمده است.

جدول ۴. آزمون میانجی‌گری نارضایتی از بدن در رابطه جهت‌گیری مقایسه اجتماعی و رضایت جنسی به روش بوت استرایپینگ

مقدار p	مقدار t	خطای استاندارد	اثر غیرمستقیم	نوع تأثیر
$0/002$	$-3/09$	$0/033$	$-0/102$	جهت‌گیری مقایسه اجتماعی -> نارضایتی از بدن - < رضایت جنسی

یافته‌ها (جدول ۴) نشان داد که نقش میانجی‌گری نارضایتی از بدن در رابطه جهت‌گیری مقایسه اجتماعی با رضایت جنسی تأیید شد ($p < 0/05$). شدت اثر غیرمستقیم برابر با $0/102-$ بود و بر این اساس، شدت اثر کل جهت‌گیری مقایسه اجتماعی بر رضایت جنسی مقدار $0/588-$ بود. یافته‌ها نشان داد جهت‌گیری مقایسه اجتماعی هم به‌طور مستقیم و هم به‌طور غیرمستقیم (با میانجی‌گری نارضایتی از بدن) بر رضایت جنسی تأثیرگذار بود.

بحث

پژوهش حاضر باهدف تعیین نقش واسطه‌ای نارضایتی از بدن در رابطه جهت‌گیری مقایسه

اجتماعی با رضایت جنسی در زنان متأهل انجام شد. یافته‌های این پژوهش نشان داد که جهت‌گیری مقایسه اجتماعی قادر به پیش‌بینی رضایت جنسی در زنان متأهل بود به نحوی که افزایش جهت‌گیری مقایسه اجتماعی با افزایش رضایت جنسی همراه بود و بالعکس. در تبیین احتمالی این یافته می‌توان گفت بر اساس نظریه مقایسه اجتماعی فستینگر^۱ (۱۹۵۷)، افراد تمایل اساسی به ارزیابی نظرات و توانایی‌های خود دارند و برای ارزیابی پایدار و دقیق از خود تلاش می‌کنند تا جنبه‌های مختلف از خود (مانند اندام و ظاهر، جایگاه اقتصادی، شغلی و غیره) خود را با استانداردهای عینی یا وضعیت دیگران مقایسه کنند. اگرچه افراد ترجیح می‌دهند خود را با استفاده از استانداردهای عینی و غیراجتماعی ارزیابی کنند، اما زمانی که چنین اطلاعات عینی در دسترس نباشد، خود را با مقایسه با دیگران ارزیابی می‌کنند. امروزه اکثر محققان بر این باورند که افراد صرفاً خودارزیابی‌کنندگان عینی و بی‌طرف نیستند که برای درک درستی از خود تلاش کنند. افراد انگیزه‌های مختلفی برای مقایسه خود با دیگران دارند و اغلب چنین انگیزه‌هایی منجر به دیدگاه‌های جانبدارانه از خود می‌شود. به‌طور ویژه‌تر، علاوه بر خودارزیابی، افراد ممکن است خود را با دیگران مقایسه کنند تا مهارت‌ها یا توانایی‌های خود را بهبود بخشند (خودبهبودی) و برای محافظت یا افزایش عزت‌نفس خود، اقدام به مقایسه اجتماعی کنند (گربر^۲، ۲۰۲۰). فرآیند مقایسه اجتماعی را شامل سه مرحله می‌داند که عبارت‌اند از: ۱- کسب اطلاعات اجتماعی ۲- ارزیابی نتایج مقایسه در رابطه با خود (شباهت‌ها/عدم شباهت‌ها) و ۳- واکنش به ارزیابی مقایسه اطلاعات از طریق شناختی، عاطفی یا پاسخ‌های رفتاری (جیانگ و انگین^۳، ۲۰۲۰)؛ بنابراین صرف مقایسه اجتماعی رو به بالا نیز می‌تواند رضایت جنسی را پیش‌بینی کند چراکه در مرحله ارزیابی نتایج مقایسه در رابطه با خود، فرد دچار احساس کهنتری (حقارت) می‌کند. به نظر می‌رسد زمانی فرد دچار نارضایتی جنسی شود که مقایسه اجتماعی رو به بالا به لحاظ اندامی، ظاهری و جنسی رخ دهد و شخص دچار هیجانات منفی مانند حسادت و غبطه گردد.

یافته‌های این پژوهش نشان داد که جهت‌گیری مقایسه اجتماعی می‌تواند نارضایتی از

1 Festinger

2 Gerber

3 Jiang & Ngien

بدن را پیش‌بینی کند بدین‌صورت که با افزایش جهت‌گیری مقایسه اجتماعی، نارضایتی از بدن در زنان متأهل کاهش می‌یابد و بالعکس. همسو با این یافته، ارشدی و منصوری نیک (۱۳۹۸) به این نتیجه دست یافتند که مقایسه اجتماعی همبسته مثبت معنادار نارضایتی از بدن می‌باشد. در تبیین احتمالی این یافته می‌توان گفت که مقایسه‌های اجتماعی مرتبط با ظاهر هم می‌توانند به‌صورت یک گرایش درونی نسبتاً پایدار برای ارزیابی شکل و وزن مربوط به تصاویر آرمان‌های فرهنگی ظاهر در افراد وجود داشته باشند و هم ممکن است به شکل یک موقعیت گذرا در اثر مواجهه با نمایش این آرمان به وجود آیند. هر دوی این مقایسه‌ها با نارضایتی از بدن مرتبط هستند (ارشدی و منصوری نیک، ۱۳۹۸). افزایش مقایسه اجتماعی حالت منجر به افزایش نظارت بر خود، کاهش قدردانی از بدن و کاهش احترام به ظاهر بدن می‌شود. علاوه بر این، افزایش مقایسه اجتماعی موجب تشدید گرایش زنان به ایده‌آل‌های ظاهری و بدنی می‌گردد و فاصله میان خود واقعی و خود آرمانی بدنی به نارضایتی از بدن منتهی می‌شود (بتز^۱ و همکاران، ۲۰۱۹). در راستای یافته‌های این پژوهش، بر اساس نظریه اجتماعی - فرهنگی^۲، مزایایی که زنان به‌عنوان تابعی از لاغری به دست می‌آورند، موجب شده زنان توجه و حساسیت بیشتری نسبت به اندام و بدن خود داشته باشند. برای مثال، جذابیت‌های ظاهری موجب می‌شود زنان در اجتماع، بیشتر احساس پذیرش اجتماعی داشته باشند؛ بنابراین به‌طور مداوم تلاش می‌کنند تا از طریق استانداردهای جامعه که غالباً رسانه‌های جمعی آن را مشخص می‌کنند، اقدام به مقایسه اجتماعی می‌کنند اما احساس کهنتری و کاهش عزت‌نفس ظاهری حاصل از ناکامی در رسیدن به استانداردهای زیبایی، موجب احساس نارضایتی از بدن می‌گردد (موریسون^۳ و همکاران، ۲۰۰۴). در تبیین احتمالی دیگر این یافته می‌توان به این مسئله اشاره کرد که مطالعات مختلف نشان داده‌اند مقایسه اجتماعی رو به بالا می‌تواند موجب ارزیابی منفی کلی فرد از خود و احساس شرم گردد (نورهاردیانتی و آبراهام^۴، ۲۰۱۵). این ارزیابی منفی کلی از خود جنبه‌های مختلف از جمله میزان رضایتمندی از اندام را تحت تأثیر قرار می‌دهد و

1 Betz

2 Sociocultural theory

3 Morrison

4 Noerhardiyanty & Abraham

موجب نارضایتی از بدن می‌گردد چراکه نارضایتی از بدن یک ارزیابی منفی از ظاهر بدن فرد است.

یافته‌های این پژوهش نشان داد که نارضایتی از بدن می‌تواند رضایت جنسی را پیش‌بینی کند بدین‌صورت که با افزایش نارضایتی از بدن، رضایت جنسی در زنان متأهل کاهش می‌یابد و بالعکس. همسو با این یافته، ملتزر و مک نیولتی^۱ (۲۰۱۰) بدین نتیجه دست یافتند که جذابیت جنسی ادراک‌شده همسران، ارتباط مثبت بین تصویر بدنی و رضایت زناشویی واسطه می‌کند و رابطه جنسی، ارتباط مثبت بین جذابیت جنسی ادراک‌شده همسران و رضایت زناشویی را میانجی‌گری می‌کرد. در تبیین احتمالی این یافته می‌توان گفت بر اساس مدل لارنس و بایرز^۲ (۱۹۹۵)، رضایت جنسی، یک پاسخ عاطفی ناشی از ارزیابی ذهنی فرد از ابعاد مثبت و منفی مرتبط با رابطه جنسی است. مطابق با این نظریه، رضایت جنسی تحت تأثیر ارزیابی ذهنی فرد می‌باشد؛ بنابراین قابل توجه است نارضایتی از بدن، به‌عنوان ارزیابی ذهنی منفی از بدن، موجب کاهش رضایت جنسی گردد. علاوه بر این، با توجه به اینکه تصویر بدنی جزء مهمی از عزت‌نفس عمومی است، نارضایتی از بدن در زنان ممکن است از طریق کاهش عزت‌نفس رضایت جنسی را به حداقل رساند. علاوه بر این، احساس زنان نسبت به بدن خود ممکن است بر میزان اطمینان آن‌ها نسبت به تمایل و پذیرش آن‌ها از نظر جنسی تأثیر بگذارد. درواقع، درحالی‌که زنانی که احساسات مثبت بیشتری (مثلاً غرور، رضایت) نسبت به بدن خود گزارش می‌کنند، همچنین گزارش می‌دهند که مطمئن‌تر هستند که همسرهایشان آن‌ها را از نظر جنسی جذاب می‌دانند و بنابراین از نظر جنسی مطلوب هستند، زنانی که احساسات منفی بیشتری (به‌عنوان مثال، شرم، نارضایتی) نسبت به بدن خود گزارش می‌دهند. همچنین اضطراب بیشتری را در مورد صمیمیت عاشقانه گزارش می‌دهند و شک دارند که همسرشان زندگی آن‌ها تمایل جنسی به آن‌ها دارند. همچنین می‌توان گفت طرد جنسی یک طرد دردناک مخصوصاً برای زنان است. با توجه به مدل تنظیم احتمال خطر^۳ موری^۴ و همکاران (۲۰۰۶)،

1 Meltzer & McNulty

2 Lawrance & Byers

3 risk regulation model

4 Murray

احتمال بیشتر طرد جنسی مورد انتظار زنان با تصویر بدنی ضعیف باعث می‌شود که چنین زنانی کمتر تمایل داشته باشند، شروع کنند و درگیر رابطه جنسی شوند. در واقع، تصویر ضعیف بدن با میل جنسی کمتر، کاهش ابراز وجود جنسی و فعالیت جنسی کمتر مرتبط است (ملترز و مک نیولتی^۱، ۲۰۱۰). زنان متأهلی که از ظاهر فیزیکی خود ناراضی هستند به احتمال زیاد از فعالیت جنسی اجتناب می‌کنند چراکه رابطه جنسی مستلزم برهنگی و آشکار شدن اندام است، درحالی‌که این افراد نسبت به بدن خود احساس شرم و ارزیابی منفی دارند. هنگامی‌که افراد دارای نارضایتی از بدن، درگیر رابطه جنسی می‌شوند، اغلب تحت فشار روانی هستند که با توجه به شرایط بدنی‌شان، توسط همسر خویش چگونه ارزیابی می‌شوند (هوارد^۲ و همکاران، ۲۰۱۹). این افراد به دلیل نارضایتی از اندام خود و تجربه اضطراب شدید، تمایل دارند طول رابطه جنسی کاهش یابد و رابطه جنسی هر چه زودتر به پایان برسد. همچنین، افراد با نارضایتی از بدن، تمایل دارند که خودکارآمدی کمتری برای کنترل رابطه جنسی داشته باشند و انگیزه و اشتیاقی برای تجربه رابطه جنسی ندارند (ورتمن و ون دن برینک^۳، ۲۰۱۲).

درنهایت، یافته‌های این پژوهش نشان داد که نارضایتی از بدن می‌تواند رابطه جهت‌گیری مقایسه اجتماعی با رضایت جنسی در زنان متأهل واسطه کند. همسو با این یافته، رویل^۴ (۲۰۱۱) به این نتیجه دست یافت که مقایسه اجتماعی، نارضایتی از بدن و نارضایتی جنسی با یکدیگر ارتباط مستقیم معناداری دارند. در تبیین احتمالی این یافته می‌توان گفت زنان متأهلی که خود را با استانداردها و ایده‌آل‌های تحمیلی رسانه‌های اجتماعی مقایسه می‌کنند دچار احساس حقارت و به اندازه کافی خوب نبودن می‌شوند. این وضعیت به تدریج نگرش منفی نسبت به اندام را به وجود می‌آورد و نارضایتی از بدن شکل می‌گیرد. هنگامی‌که زنان متأهل از بدن، اندام و ظاهر خویش خرسند نباشند، به این باور می‌رسند که دیگر جذابیت جنسی لازم را برای همسر خویش ندارند و در نتیجه با سردی و کناره‌گیری از رابطه جنسی، دچار نارضایتی جنسی می‌شوند. با این وجود، برخی از پژوهشگران، بر این باورند زنان فعال جنسی نسبت به

1 Meltzer & McNulty

2 Howard

3 Woertman & Van den Brink

4 Rowell

زنانی که از نظر جنسی فعال نیستند، حساسیت بیشتری نسبت به ظاهر و اندام خود دارند و امکان دارد درگیر شدن در فعالیت جنسی ماهیت مخرب مقایسه‌های متمرکز بر ظاهر را افزایش می‌دهد. در واقع، ممکن است فعالیت جنسی ارتباط مقایسه اجتماعی با نارضایتی از بدن را تعدیل کند (گانگی و کوتربا¹، ۲۰۱۷). به نظر می‌رسد ارتباط پیچیده‌ای میان متغیرهای جهت‌گیری مقایسه اجتماعی، نارضایتی از بدن و رضایت جنسی وجود دارد که مستلزم مطالعات بیشتر در این حوزه می‌باشد.

نتیجه‌گیری

در مطالعه حاضر، به نقش واسطه‌ای نارضایتی از بدن در رابطه جهت‌گیری مقایسه اجتماعی با رضایت جنسی در زنان متأهل پرداخته شد که نتایج آن نشان داد نارضایتی از بدن می‌تواند رابطه جهت‌گیری مقایسه اجتماعی با رضایت جنسی در زنان متأهل واسطه کند. با توجه به اینکه پژوهش بر روی زنان متأهل انجام شده، لازم است در تعمیم نتایج به سایر جمعیت‌ها (مردان متأهل) احتیاط صورت گیرد. محدودیت دیگر پژوهش حاضر آن است که از روش نمونه‌گیری غیر تصادفی در دسترس استفاده شده و لذا در جهت افزایش تعمیم‌پذیری مطلوب است از روش‌های نمونه‌گیری تصادفی استفاده شود. همچنین، بهره‌مندی از طرح‌های کیفی در کنار طرح‌های کمی در خصوص سنجش این مسئله، پیشنهاد می‌گردد. با توجه به یافته‌های این مطالعه، نقش روان‌شناسان و مشاوران در برگزاری دوره‌ها و کارگاه‌های آموزش روانی باهدف بهبود رضایت جنسی از طریق کاهش مقایسه اجتماعی و نارضایتی از بدن، برجسته می‌شود.

منابع

۱. احمدی فوزلوجه، احمد؛ و مهدی زاده تواسانی، علی (۱۳۹۸). ساختار عاملی و ویژگی‌های روان‌سنجی نسخه فارسی مقیاس جهت‌گیری مقایسه اجتماعی. *مجله رویش روان‌شناسی*، ۶(۱)، ۲۱۶-۲۰۹.
۲. ارشدی، نسرین؛ و منصوری نیک، اعظم (۱۳۹۸). رابطه علی درونی سازی آرمان لاغری با نارضایتی از بدن: نقش واسطه‌ای مقایسه اجتماعی. *مجله پژوهش‌های روان‌شناسی اجتماعی*، ۹(۳۵)، ۶۶-۵۳.
۳. بخشی پور، ابوالفضل؛ و نصرت طلب حقی، آیدا (۱۴۰۱). پیش‌بینی طلاق عاطفی بر اساس سبک‌های اسنادی و ابرازگری هیجانی در زنان متأهل. *فصلنامه پژوهش‌های کاربردی در مشاوره*، ۵ (۱۷)، ۷۸-۵۹.
۴. حق جو، فاطمه؛ و جوانبخت کشیکانی، سارا (۱۴۰۰). اثربخشی معنادرمانی گروهی بر عملکرد جنسی و رضایت زناشویی بیماران مولتیپل اسکروزیس. *فصلنامه پژوهش‌های کاربردی در مشاوره*، ۴ (۱۲)، ۱۰۲-۸۳.
۵. دلیر، مجتبی؛ و ساریخانی، مرضیه (۱۴۰۱). نقش تصویر بدنی و مقایسه اجتماعی در سلامت جنسی زنان سالمند. *فصلنامه روان‌شناسی تحلیلی شناختی*، ۱۳(۴۹)، ۱۱۴-۱۰۱.
۶. کریم زاده، کاظم. پناه علی، امیر. اسماعیل پور، خلیل؛ و علیوندی وفا، مرضیه (۱۴۰۲). طراحی الگوی پیش‌بینی خیانت زناشویی بر اساس سازگاری و رضایت جنسی با نقش واسطه‌ای انعطاف‌پذیری شناختی در زوجین. *فصلنامه مدیریت ارتقای سلامت*، ۱۳(۱)، ۵۵-۴۰.
۷. متشعب، صغری؛ و جمشیدی منش، منصوره؛ و حقانی، شیما (۱۴۰۱). ارتباط رضایت جنسی و دلزدگی زناشویی در زنان متأهل شهر یاسوج. *نشریه پرستاری*، ۳۵(۱۴۰)، ۵۴۴-۵۵۸.
۸. مشعوفی، مهرناز. مردی، افروز؛ و هاشمیان، زهرا (۱۴۰۱). بررسی وضعیت کارکرد و رضایت جنسی زنان شیرده اردبیل در سال ۱۳۹۸. *مجله سلامت و مراقبت*، ۲۴(۳)، ۲۳۱-۲۲۱.

References

9. Betz, D. E., Sabik, N. J., & Ramsey, L. R. (2019). Ideal comparisons: Body ideals harm women's body image through social comparison. *Body image, 29*, 100-109.
10. Cooper, P. J., Taylor, M. J., Cooper, Z., & Fairbum, C. G. (1987). The development and validation of the Body Shape Questionnaire. *International Journal of eating disorders, 6*(4), 485-494.
11. Cusack, K. W., Petrie, T. A., & Moore, E. W. G. (2022). Self-compassion, body satisfaction, and disordered eating symptoms in male collegiate athletes: A longitudinal analysis. *Body image, 43*, 134-142.
12. Festinger, L. (1957). Social comparison theory. *Selective Exposure Theory, 16*, 401.
13. Gangi, C. E., & Koterba, E. A. (2017). What does she have that I don't? The effect of sexual activity on social comparisons and body dissatisfaction in emerging adult women. *Journal of Adult Development, 24*, 155-162.
14. Gerber, J. P. (2020). Social comparison theory. *Encyclopedia of personality and individual differences, 5004-5011*.
15. Gerber, J. P., Wheeler, L., & Suls, J. (2018). A social comparison theory meta-analysis 60+ years on. *Psychological bulletin, 144*(2), 177.
16. Gibbons, F. X., & Buunk, B. P. (1999). Individual differences in social comparison: development of a scale of social comparison orientation. *Journal of personality and social psychology, 76*(1), 129.
17. Howard, D., Klettke, B., Ling, M., Krug, I., & Fuller-Tyszkiewicz, M. (2019). Does body dissatisfaction influence sexting behaviors in daily life?. *Computers in Human Behavior, 101*, 320-326.
18. Hudson, W. W., Harrison, D. F., & Crosscup, P. C. (1981). A short-form scale to measure sexual discord in dyadic relationships. *Journal of Sex Research, 17*(2), 157-174.
19. Jiang, S., & Ngien, A. (2020). The effects of Instagram use, social comparison, and self-esteem on social anxiety: A survey study in Singapore. *Social Media+ Society, 6*(2), 2056305120912488.
20. Kvale, I. L., Graham, C. A., Hald, G. M., Carvalheira, A. A., Janssen, E., & Štulhofer, A. (2020). The role of body image in sexual satisfaction among partnered older adults: A population-based study in four European countries. *European Journal of Ageing, 17*, 163-173.

21. Lawrence, K., & Byers, E. S. (1995). Sexual satisfaction in long-term heterosexual relationships: The Interpersonal Exchange Model of Sexual Satisfaction. *Personal Relationships*, 2, 267-285.
22. Samson, L., & Zaitsoff, S. L. (2023). Appearance comparison on Instagram: The impact of fit inspiration and transformation imagery on young women's body satisfaction. *Eating Behaviors*, 51, 101812.
23. Meltzer, A. L., & McNulty, J. K. (2010). Body image and marital satisfaction: evidence for the mediating role of sexual frequency and sexual satisfaction. *Journal of Family Psychology*, 24(2), 156.
24. Morrison, T. G., Kalin, R., & Morrison, M. A. (2004). Body-image evaluation and body-image investment among adolescents: a test of sociocultural and social comparison theories. *Adolescence*, 39(155).
25. Murray, S. L., Holmes, J. G., & Collins, N. L. (2006). Optimizing assurance: The risk regulation system in relationships. *Psychological Bulletin*, 132, 641-666.
26. Noerhardiyanty, Y., & Abraham, J. (2015). Social comparison as a predictor of shame proneness dimensions. *SOSIOHUMANIKA*, 8(2).
27. Nolin, M. C., Daspe, M. È., Böthe, B., Brassard, A., Joyal, C., & Vaillancourt-Morel, M. P. (2024). Associations Between Contents of Pornography and Sexual Satisfaction and Function Among Young Adults. *The Journal of Sex Research*, 1-14.
28. Petrie, T. A., & Moore, E. W. (2023). Body satisfaction and disordered eating among male collegiate athletes: From point-prevalence to prediction. *Eating Behaviors*, 50, 101783.
29. Rowell, E. A. (2011). *The influence of sexually explicit media and potential buffers on female sexual satisfaction, body dissatisfaction, social comparison and self-objectification* (Doctoral dissertation, California State University, Sacramento).
30. Suls, J., & Wills, T. A. (Eds.). (2024). *Social comparison: Contemporary theory and research*. Taylor & Francis.
31. Sun, M., Jiang, L. C., & Huang, G. (2023). Improving body satisfaction through fitness app use: Explicating the role of social comparison, social network size, and gender. *Health Communication*, 38(10), 2087-2098.
32. Verduyn, P., Gugushvili, N., Massar, K., Täht, K., & Kross, E. (2020). Social comparison on social networking sites. *Current opinion in psychology*, 36, 32-37.
33. Wang, B., Peng, X., Liang, B., Fu, L., Lu, Z., Li, X., ... & Zou, H. (2023). Sexual activity, sexual satisfaction and their correlates among older

- adults in China: findings from the sexual well-being (SWELL) study. *The Lancet Regional Health–Western Pacific*, 39.
34. Woertman, L., & Van den Brink, F. (2012). Body image and female sexual functioning and behavior: A review. *Journal of sex research*, 49(2-3), 184-211.